

C 5502/Wha



N. V. NEDERLANDSCHE SPOORWEGEN

GEVESTIGD TE UTRECHT

---

Bedieningsvoorschrift

VOOR

Waterhuizen Aansluiting

---

BVS/Wha

1957

A decorative element consisting of five thick, horizontal black bars stacked vertically in the bottom left corner of the page.

C 5502/Wha

N.V. NEDERLANDSCHE SPOORWEGEN  
GEVESTIGD TE UTRECHT

## Bedieningsvoorschrift



voor

 Waterhuizen Aansluiting

Bvs/Wha  
1957

Ingevoerd met abv nr 5949

### BIJGEWERKTE WIJZIGINGSBLADEN

Nr:	Abv nr	Datum	Bijgewerkt door	Standplaats	Paraaf
1e	D359	1-2-'65	J. Timmers		
2e	9310	Lt 20-10-'67	Ch. Horn	Hgb	
3e	353	19 aug '70	E. Vos	Hgb	
4e					
5e					
6e					

#### INHOUD:

1. Algemene gegevens, omschrijving van de seinen.
  2. emplacementstekening.
  3. toestelaanzicht.
- Treimbewegingen:
4. van Groningen Losplaats naar Hoogezand-Sappemeer.
  5. van Hoogezand-Sappemeer naar Groningen Losplaats.
  6. van Onnen naar Hoogezand-Sappemeer.
  7. van Hoogezand-Sappemeer naar Onnen.

## Waterhuizen Aansluiting

### Algemene gegevens.

#### Verkortingen:

Wha de wachter in post Waterhuizen Aansluiting  
Gnl de wachter in post VII Groningen Losplaats  
On de treindienstleider in post T te Onnen  
Kw de wachter in blokpost Kropswolde.

Post Waterhuizen Aansluiting is voor het baanvak Groningen Losplaats-Hoogezand=Sappemeer uitschakelbaar.

Indien post VII Groningen Losplaats is uitgeschakeld, moet worden gelezen:

Gnl de wachter in post VI Groningen Losplaats.

#### Omschrijving van de seinen.

A Afstandssein, zijde Groningen Losplaats, van de aansluiting, tevens bloksein.

A<sup>v</sup> Voorsein van A.

B Afstandssein, zijde Onnen, van de aansluiting, tevens bloksein.

B<sup>v</sup> Voorsein van B.

C<sup>0</sup>-C<sup>G</sup> Afstandssein, zijde Hoogezand=Sappemeer, van de aansluiting:

C<sup>0</sup> naar Onnen, tevens bloksein en

C<sup>G</sup> naar Groningen Losplaats, tevens bloksein.

C<sup>v</sup> Voorsein van C<sup>0</sup> - C<sup>G</sup>.

Post Waterhuizen Aansluiting is voorzien van storingsmelder voor ahob km.86.836.

Is de ahob bij overweg km. 86.836 gestoord, dan gaat in post Waterhuizen. Aansluiting een rood lampje branden en luidt een schel.

Wha legt de bijbehorende schakelaar om, waardoor de schel zwijgt.

Is de storing opgeheven, dan dooft het lampje en luidt de schel, die Wha door het terugleggen van de schakelaar tot zwijgen kan brengen.

GEZAND - SAPPEMEER

SCHAAK  
BETREFFEND G. 6-8-53  
BESCHRIJVING  
BESCHRIJVING G. 6-8-53

**AANSLUITING WATERHUIZEN**

**NV NEDERLANDSCHE SPOORWEGEN**  
**SEINWEZEN**

2

31-3-50	A	REV.	H
24-3-70	/	Rev.	G
16-2-70	/	Ahoob 86.8	/
18-9-67	/	Corr.	/
18-3-60	/	Revisie	/
25-10-58	GH.	WJZ.	/
12-2-57	WB	WJZ.	/
OP. 2520cm		WJZING OF REVISIE	RET. TER
		BVS	A

K.M. 86.836

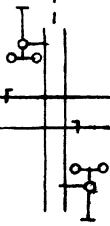

Cv

Bls. III

K.M. 87.295

K.M. 87.445

K.M. 87.560  
K.M. 87.593

K.M. 87.735  
And A hob 86.8

H00

# AANSLUITING WATERHUIZEN.

SCHAAL VOOR DE LENGTE 1:2000.  
SCHAAL VOOR DE BREEDTE 1:1000.

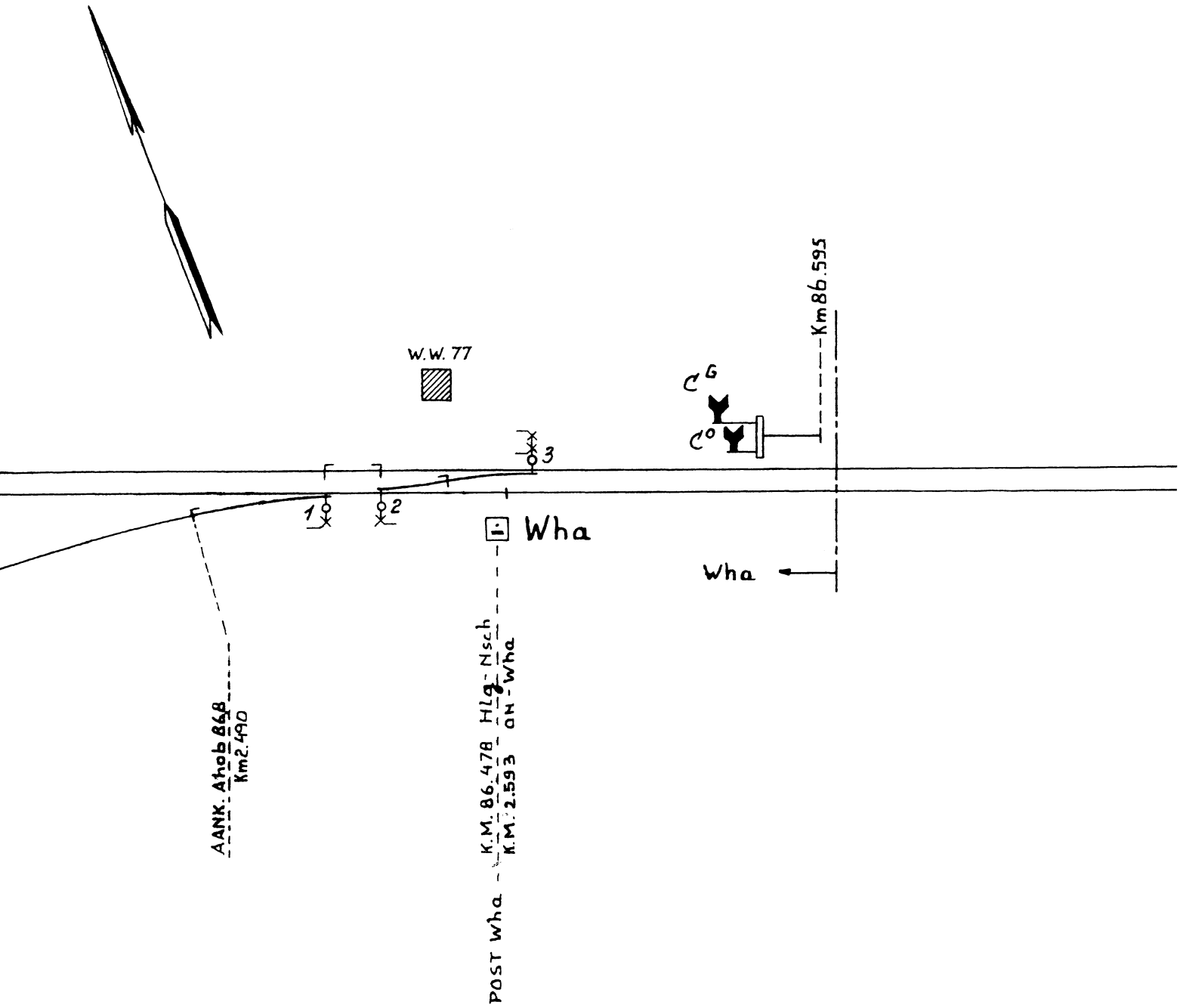

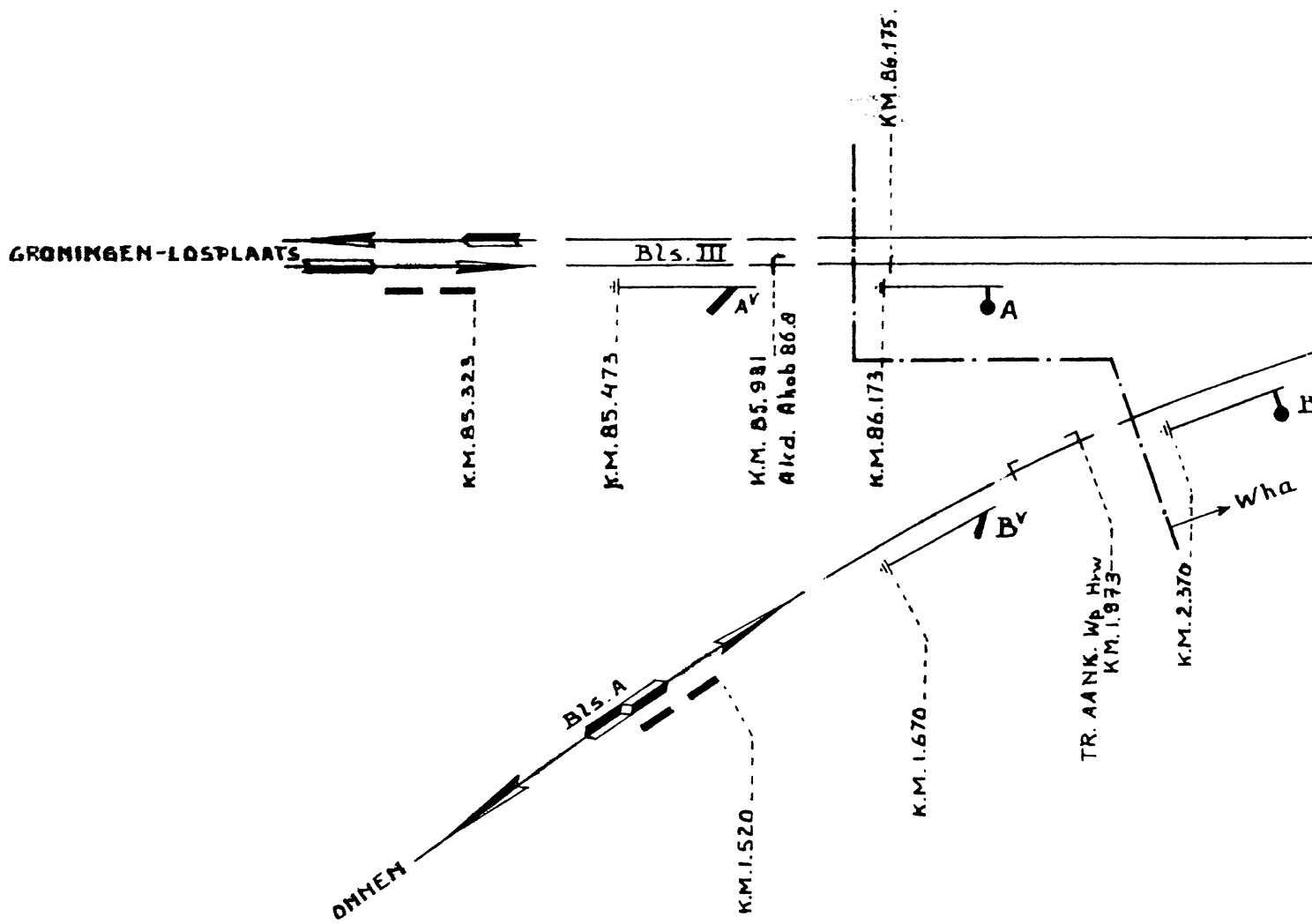

# Aansl. WATERHUIZEN

Normale stand van de toestellen

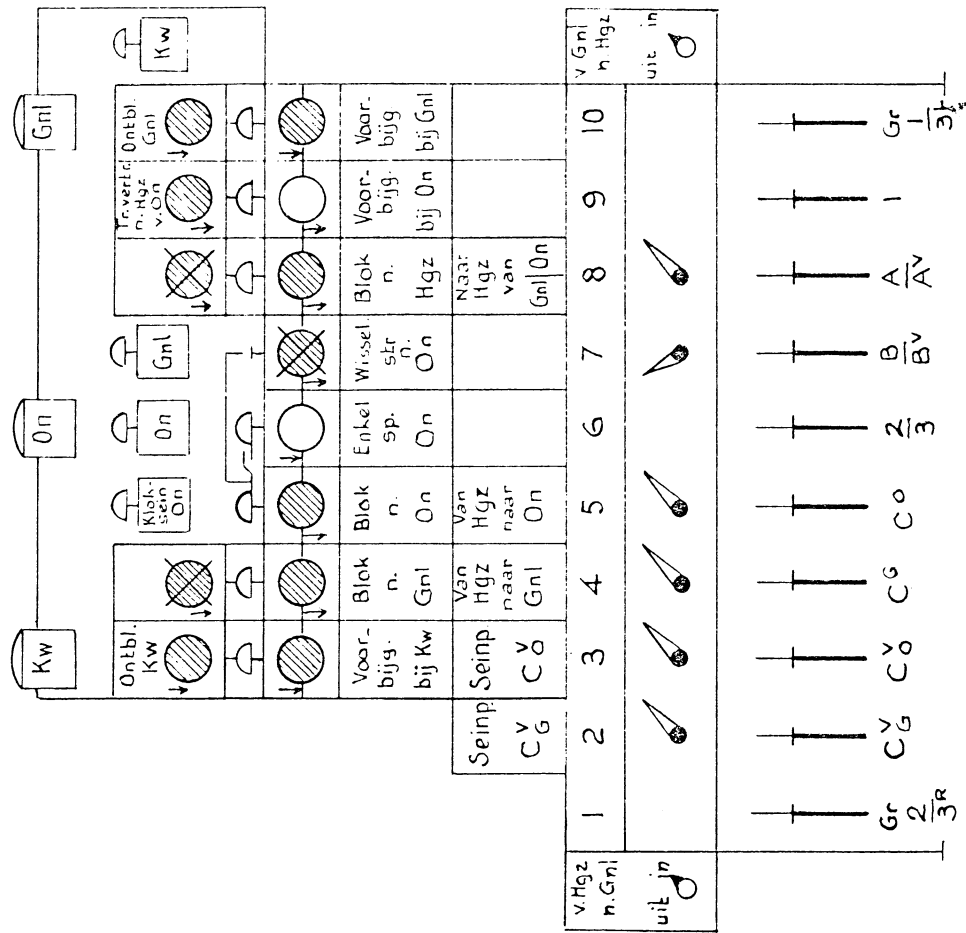



Wekker Waterhuizen Aansluiting van Groningen Losplaats naar Hoogezand-Sappemeer		Medewerker met
1	Wha ontvangt wekkersein van Gal	Gal
2	Wha bedient de vensters 10 en 10 <sup>b</sup> (worden wit)	Gal
3	Wha ontvangt wekkersein van Gal	Gal
4	Wha wekt Kw	Kw
5	Vrij(wit) wordt venster 8	Kw
6	niet ongelegd mag zijn krukje in veld 3,5,8R	
7	niet ongelegd mag zijn handel in veld 6,9	
8	Wha legt handel om in veld 1	
9	Wha legt krukje om in veld 8L	
10	Wha legt het handel A/A <sup>v</sup> om	
11	Vrij(rood) wordt venster 10	Gal
12	Wha wekt Kw	Kw
13	Laatste as over de isolerende las voorbij wissel 2 vrij(wit) wordt venster 8 <sup>b</sup>	trein
14	Achter de trein legt Wha het handel A/A <sup>v</sup> normaal	
15	Wha legt krukje normaal in veld 8L	
16	Wha legt handel normaal in veld 1	
17	Wha bedient venster 8 en 8 <sup>b</sup> (worden rood) vrij(rood) wordt venster 10 <sup>b</sup>	Kw
4	1 - 6 - '57	A

Wissel Waterhuizen Aansluiting van Hoogezand=Sappemeer naar Groningen Losplaats		Medewerking met:
1	Wha ontvangt wèkkersein van Kw	Kw
2	Wha bedient de vensters 3 en 3 <sup>b</sup> (worden wit)	Kw
3	Wha ontvangt wèkkersein van Kw	Kw
4	Wha wekt Gnl	Gnl
5	vrij(wit) wordt venster 4	Gnl
6	niet omgelegd mag zijn krukje in veld 3,5	
7	niet omgelegd mag zijn handel in veld 6	
8	Wha legt handel om in veld 1	
9	Wha legt krukje om in veld 4	
10	Wha legt het handel C <sup>G</sup> om	
11	Wha legt krukje om in veld 2	
12	Wha legt het handel C <sup>V</sup> <sub>G</sub> om	
13	Vrij(rood) wordt venster 3	Kw
14	Wha wekt Gnl	Gnl
15	Laatste as over de geïsoleerde spoorstaaf voorbij wissel 3 vrij(wit) wordt venster 4 <sup>b</sup>	trein
16	Achter de trein legt Wha het handel C <sup>V</sup> <sub>G</sub> normaal	
17	Wha legt krukje normaal in veld 2	
18	Wha legt het handel C <sup>G</sup> normaal	
19	Wha legt krukje normaal in veld 4	
20	Wha legt handel normaal in veld 1	
21	Wha bedient de vensters 4 en 4 <sup>b</sup> (worden rood) vrij(rood) wordt venster 3 <sup>b</sup>	Gnl
5	1-6-'57 A	

Blindat Waterhuizen Aansluiting van Onen naar Hoogezand-Sappemeer		Medewerking met:
1	Wha ontvangt rekkeersein van On	On
2	Wha overtuigt zich er van dat venster 5 rood is	
3	Wha bedient venster 6 (wordt rood)	On
4	Wha ontvangt rekkeersein van On	On
5	Wha wekt Kw	Kw
6	Vrij(wit) wordt venster 8	Kw
7	niet omgelegd mag zijn krukje in veld 3,5,8L	
8	niet omgelegd mag zijn handel in veld 6	
9	Wha legt handel om in veld 1,9	
10	Wha legt krukje om in veld 8R	
11	Wha legt handel B/B <sup>y</sup> om	
12	Vrij(rood) wordt venster 9	On
13	Wha wekt Kw	Kw
14	Laatste as over geïsoleerd wissel 2 vrij(wit) wordt venster 8 <sup>b</sup>	trein
15	Achter de trein legt Wha het handel B/B <sup>y</sup> normaal	
16	Wha legt krukje normaal in veld 8R	
17	Wha legt handel normaal in veld 1,9	
18	Wha bedient de vensters 8 en 8 <sup>b</sup> (worden rood) Vrij(wit) wordt venster 9 <sup>b</sup> (treinvertrokkenvenster)	Kw
19	Wha bedient de vensters 9 (wordt wit) en 9 <sup>b</sup> (wordt rood) vrij(wit) wordt venster 6	On
6	1 - 6 - 57 A	

Blokpost Waterhuizen Aansluiting		Medewerker:
van Hoogezand=Sappemeer naar Onnen		met:
1	Wha ontvangt wekkersein van Kw	Kw
<u>2</u>	Wha bedient de vensters 3 en 3 <sup>b</sup> (worden wit)	Kw
3	Wha ontvangt wekkersein van Kw	Kw
<u>4</u>	Wha wekt On	On
5	Vrij(wit) wordt venster 5	On
6	niet ongelegd mag zijn krukje in veld 2,4 ,8	
<u>7</u>	Wha legt handel om in veld 6,9,10	
<u>8</u>	Wha legt krukje om in veld 5	
<u>9</u>	Wha legt het handel C <sup>0</sup> om	
<u>10</u>	Wha legt krukje om in veld 3	
<u>11</u>	Wha legt het handel C <sup>v</sup> <sub>0</sub> om	
12	Vrij(rood) wordt venster 3	Kw
<u>13</u>	Wha wekt On	On
14	Laatste as over geïsoleerd wissel 1	trein
	Vrij(wit) wordt venster 7	
<u>15</u>	Achter de trein legt Wha krukje om(naar rechts) in veld 7	
<u>16</u>	Wha legt het handel C <sup>v</sup> <sub>0</sub> normaal	
<u>17</u>	Wha legt krukje normaal in veld 3	
<u>18</u>	Wha legt het handel C <sup>0</sup> normaal	
<u>19</u>	Wha legt krukje normaal in veld 5,7(naar links)	
<u>20</u>	Wha legt handel normaal in veld 10,9,6	
<u>21</u>	Wha bedient de vensters 5,6 en 7(worden rood)	On
	vrij(rood) wordt venster 3 <sup>b</sup>	
22	Vrij(wit) wordt venster 6	On
7	1-6-57 A	