



**Bedieningsvoorschrift
voor**

Oudenbosch

BVS / Odb

1983



N.V. N E D E R L A N D S E S P O O R W E G E N

Bedieningsvoorschrift

voor
Oudenbosch
BVS/Odb
1983

Datum van ingang: 25 februari 1983

- ✱ Spoor 3 is geheel geïsoleerd.
- ✱ Opgebroken is:
 - sein 541 bij km 15.306;
 - sein 556 bij km 16.396;
 - baak (SR 249 2e uitv.) bij km 16.097 en km 16.641.
- ✱ De wissels 41A/B, 42, 51 en 52A/B zijn centraal bedienbaar gemaakt.
- ✱ De seinen 544, 548, 551, 553 en 556^V met baak (SR 249) zijn weer in dienst.
- ✱ Nieuw in dienst is gesteld:
 - sein 541^V bij km 13.434;
 - baak (SR 249 2e uitv.) bij km 13.396;
 - sein 541 bij km 14.950;
 - sein 556 bij km 16.750.
- ✱ Sein 539 is weer in dienst gesteld en verplaatst naar km 14.950.
- ✱ Sein 554 is voorzien van een rond achtergrondscherp en verplaatst naar km 16.750.
- ✱ De ahob-installatie 16.1 is weer in dienst.
- ✱ De cijferbak van sein P560 bij km 17.923 is in dienst gesteld.
- ✱ Sein 555 is voorzien van een rond achtergrondscherp.

Hiermede wordt ingevoerd het BVS/Oudenbosch 1983.

BVS/Oudenbosch

Gebied dat vanuit post T wordt bediend

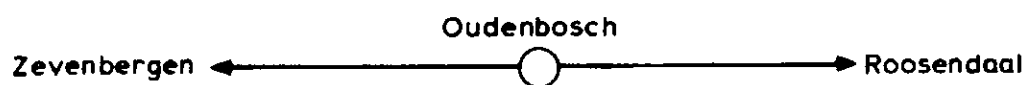

BVS/Oudenbosch

Inhoudsopgave

Algemene gegevens	9
Gegevens betreffende Oudenbosch	11A/B
Reserve	13
Bedieningstoestel Oudenbosch	15
Reserve	17
Seinbeeldenkaarten Oudenbosch	19A/B

Bijlagen:

Emplacementstekening

Bijlage I

Algemene gegevens

1. Verkortingen

T = de treindienstleider van Oudenbosch

2. Algemene bepaling

Op het door T bediende gebied zijn de B-Voorschriften Deel VII (AR) van toepassing, met inachtneming van het in dit BVS omschrevene.

3. Vrije baan

Op de baanvakgedeelten Zevenbergen-Oudenbosch en Oudenbosch-Roosendaal is automatisch blokstelsel in dienst ingericht voor dubbelspoorrijden, met de mogelijkheid beveiligd linkerspoor te rijden.

4. Station

Door de wissel- en sporensituatie is Oudenbosch een station in de zin van het TRR.

5. Bedieningstoestel

Het bedieningstoestel "Oudenbosch" is uitgevoerd als voor relaisbeveiliging type AR. De beschrijving hiervan is opgenomen in de B-Voorschriften Deel VII.

6. Wisselvrijmaking

In afwijking van hetgeen is vermeld in de B-voorschriften Deel VII, Hoofdstuk III onder punt 12 geldt het volgende:

Indien tegelijkertijd van de beginknoppen 539, 542, 554 en 555 de witte stip omhoog is gedraaid en de stroomvoorziening is na uitvallen weer hersteld, dan komen de wissels automatisch weer vrij en hoeft niet de knop "WISSELS VRIJMAKEN" te worden gedrukt.

Gegevens betreffende Oudenbosch1. Beginknoppen

- a. Alle beginknoppen kunnen gedrukt worden en van alle beginknoppen kan de witte stip naar beneden worden gedraaid.
- b. Van de beginknoppen 539, 542, 554 en 555 kan de witte stip ook naar boven worden gedraaid.

2. Herroepen

- a. Bij het herroepen van een ingestelde rijweg, door het uittrekken of terugdraaien van de betrokken beginknop, komen de vastgelegde inrichtingen na 120 seconden vrij.
- b. Bij het herroepen van de seinen 539 en 554 geldt echter dat de vastgelegde inrichtingen onmiddellijk vrijkomen als aan de hieronder bij het sein vermelde voorwaarden wordt voldaan:
 1. Bij het herroepen van sein 539 indien het spoor onbezet is vanaf km 11.908 tot sein 539.
 2. Bij herroepen van sein 554 indien het spoor onbezet is vanaf km 19.368 tot sein 554.

3. Treinaankondiging

- a. Beginpunt treinaankondiging van Zevenbergen RS (sein 539): zodra de trein met de eerste as de isolerende las bij km 11.908 passeert.
- b. Beginpunt treinaankondiging van Zevenbergen LS (sein 541): zodra de trein met de eerste as de isolerende las bij km 11.911 passeert.
- c. Beginpunt treinaankondiging van Roosendaal RS (sein 554): zodra de trein met de eerste as de isolerende las bij km 19.368 passeert.
- d. Beginpunt treinaankondiging van Roosendaal LS (sein 556): zodra de trein met de eerste as de isolerende las bij km 19.405 passeert.

4. Doorrijsporen

De sporen 1, 2 en 3 zijn ingericht voor doorrijden in beide richtingen.

5. Vertraagd uit de stand "stop" komende seinen

De in onderstaande tabel genoemde seinen komen vertraagd uit de stand "stop" i.v.m. de aankondigingstijd van de achter het sein vermelde overweg-/overpadinstallatie. De vertraging vindt niet of slechts ten dele plaats indien de overweg-/overpadbomen reeds gesloten resp. sluitende zijn of de aki-installatie de vereiste tijd rood knipperlicht toont resp. deze tijd reeds verstreken is.

Als de aankondigingsweg voor het betreffende sein niet bezet is, vindt hieronder genoemde vertraging niet plaats.

Sein	Vertraging	Installatie
539 *), 542, 544, 548	17 seconden	ahob 15.4
542, 544	17 seconden	aob 15.5
551, 553, 555	17 seconden	ahob 16.1
554, 556	21 seconden	aki 16.7

- *) Wanneer vanaf sein 539 een rijweg wordt ingesteld of vastgelegd via wissel 41A/B in de LL stand, vindt genoemde vertraging niet plaats.

Gegevens betreffende Oudenbosch (vervolg)6. Overwegen

Zolang vanaf één van de in onderstaande tabel vermelde seinen geen rijweg is ingesteld of vastgelegd via de achter het sein genoemde overweg/overpad installaties is de aankondigingsweg van deze installaties geheel of gedeeltelijk uitgeschakeld.

Sein	Installatie
539	ahob 15.4, aob 15.5, ahob 16.1
541	ahob 15.4, aob 15.5
542, 544, 548	ahob 14.3, ahob 15.4, aob 15.5
551, 553, 555	ahob 16.1, aki 16.7, aki 17.0, aki 17.3
554, 556	ahob 15.4, aob 15.5, ahob 16.1, aki 16.7

7. Vertrekseinlicht

Sein 548 heeft een vertrekseinlicht dat alleen brandt als het desbetreffende sein een ander beeld dan "stop" of "rijden op zicht" toont.

8. Wisselverwarming

De wisselverwarming te Oudenbosch geschiedt op propaangas.
Het ontsteken van de branderpijpen geschiedt door personeel van wegonderhoud.

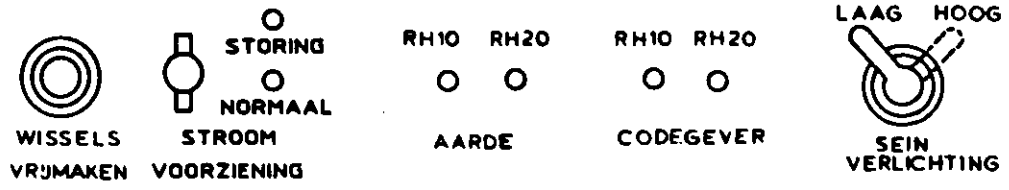
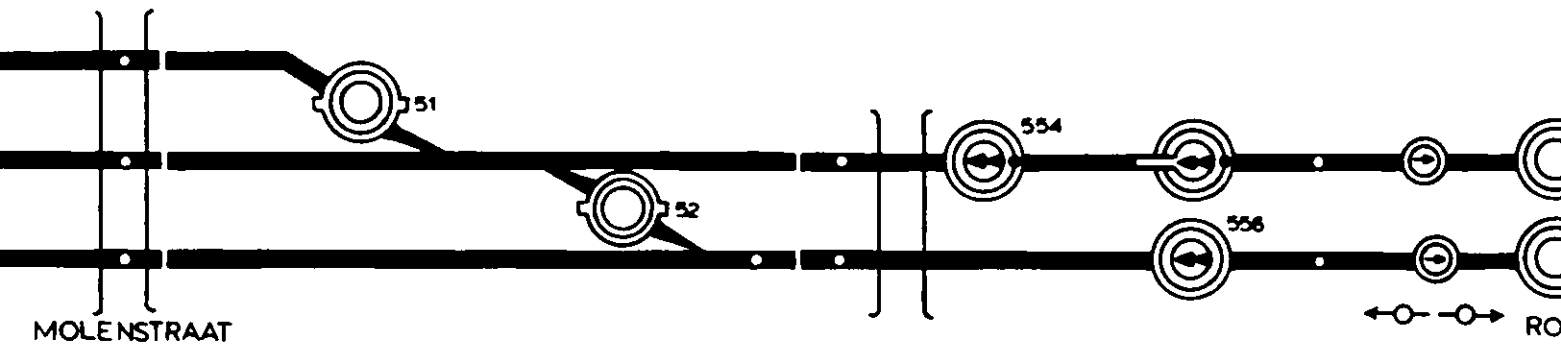

STATION OUDENBOSCH

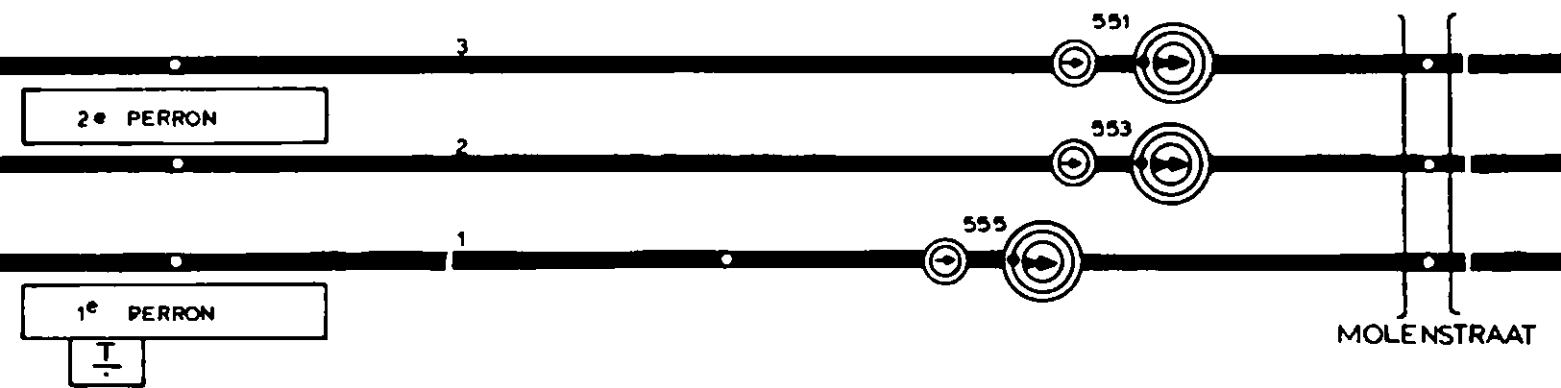

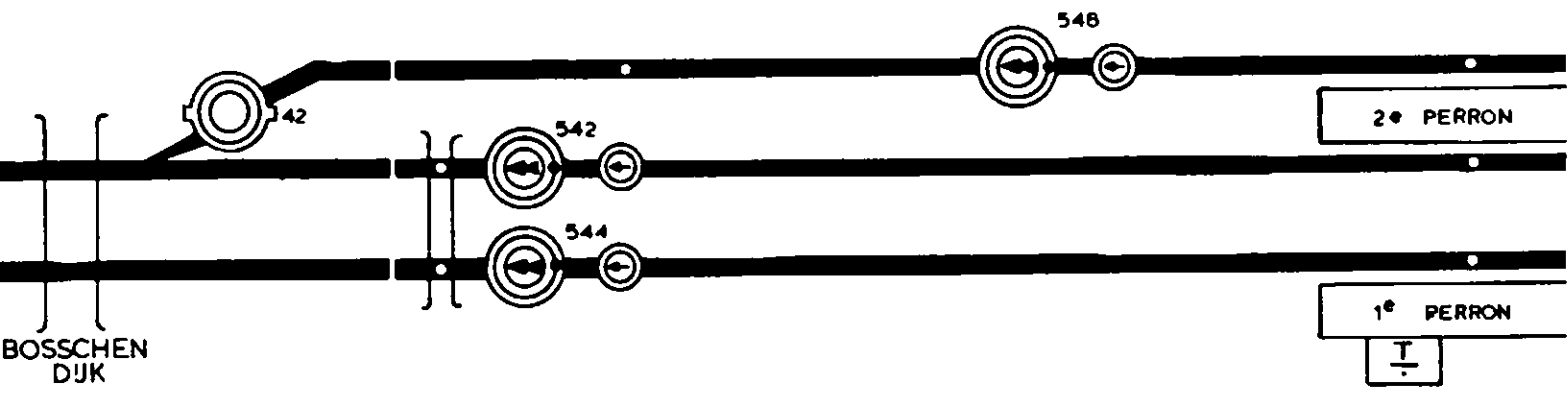

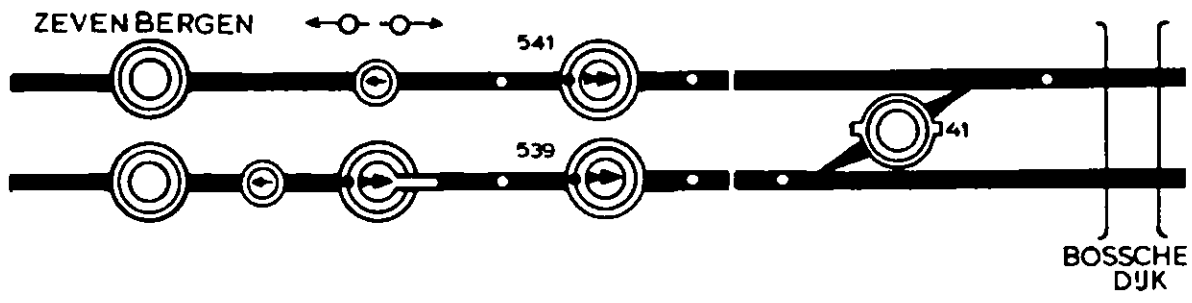

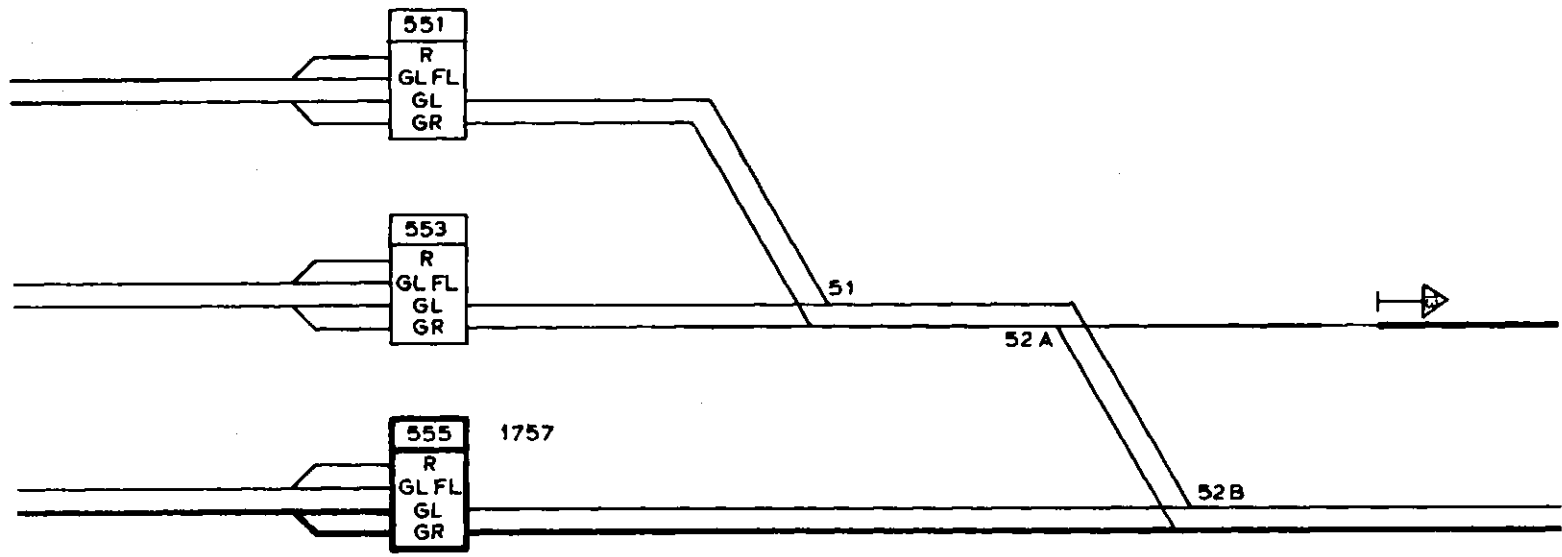

de
get
pac
pac
pac
pac
2

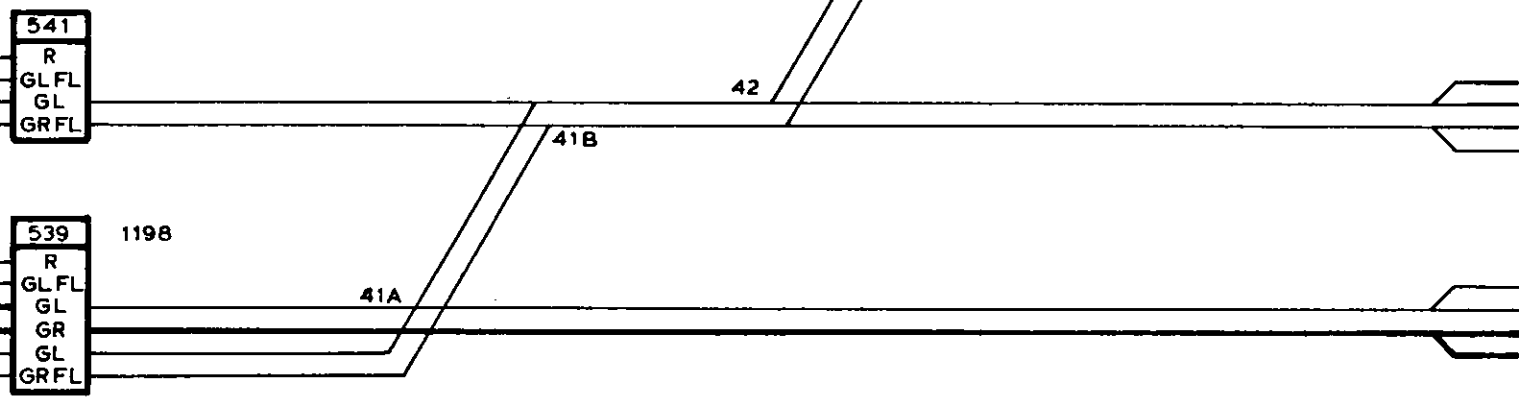
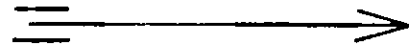

Zevenbergen

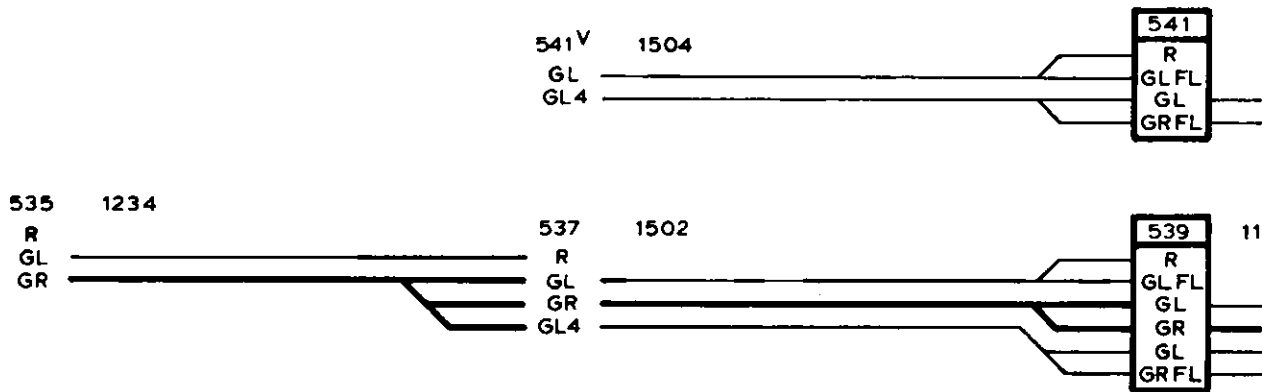

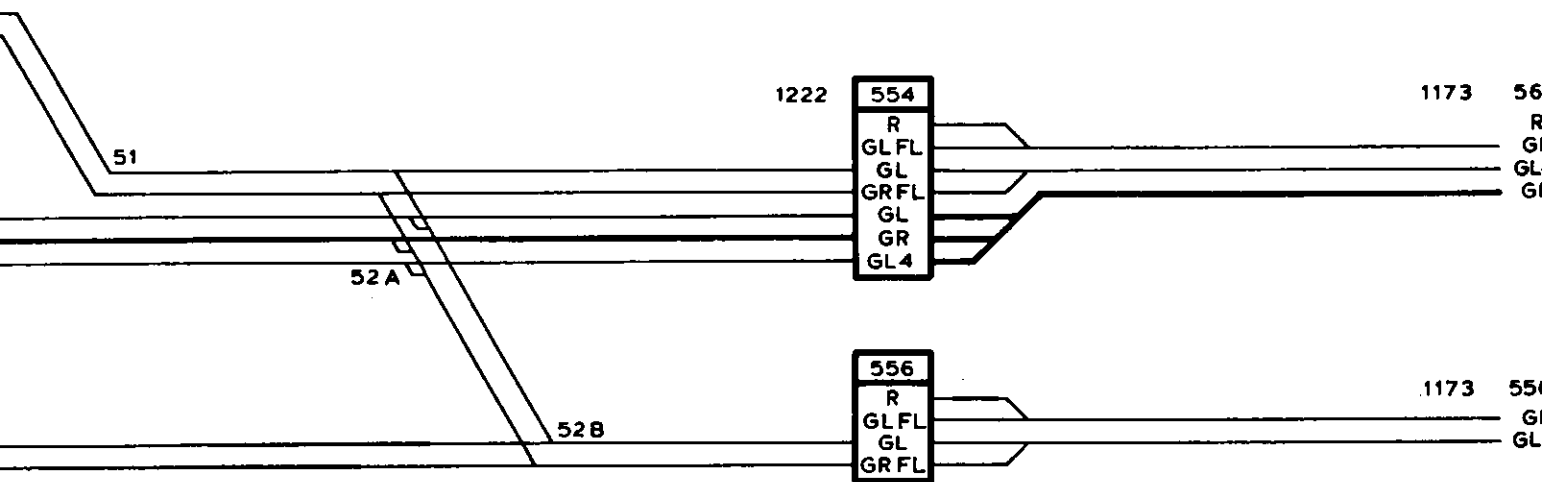
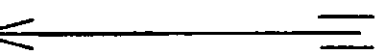

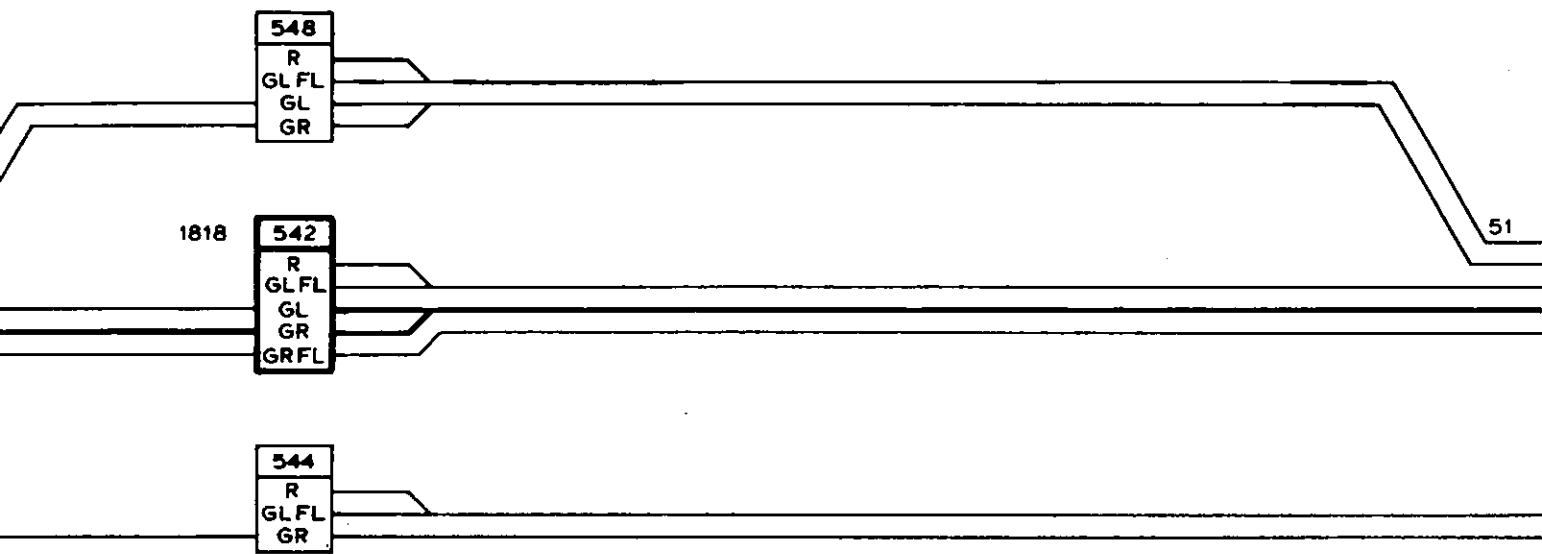
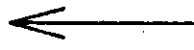

538
R
GL
GR

42

41B

41A

Zevenbergen

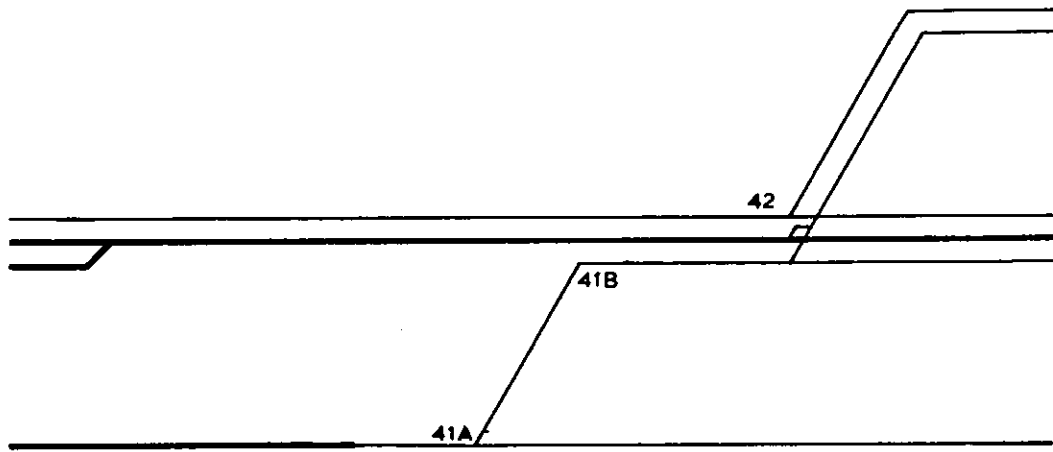

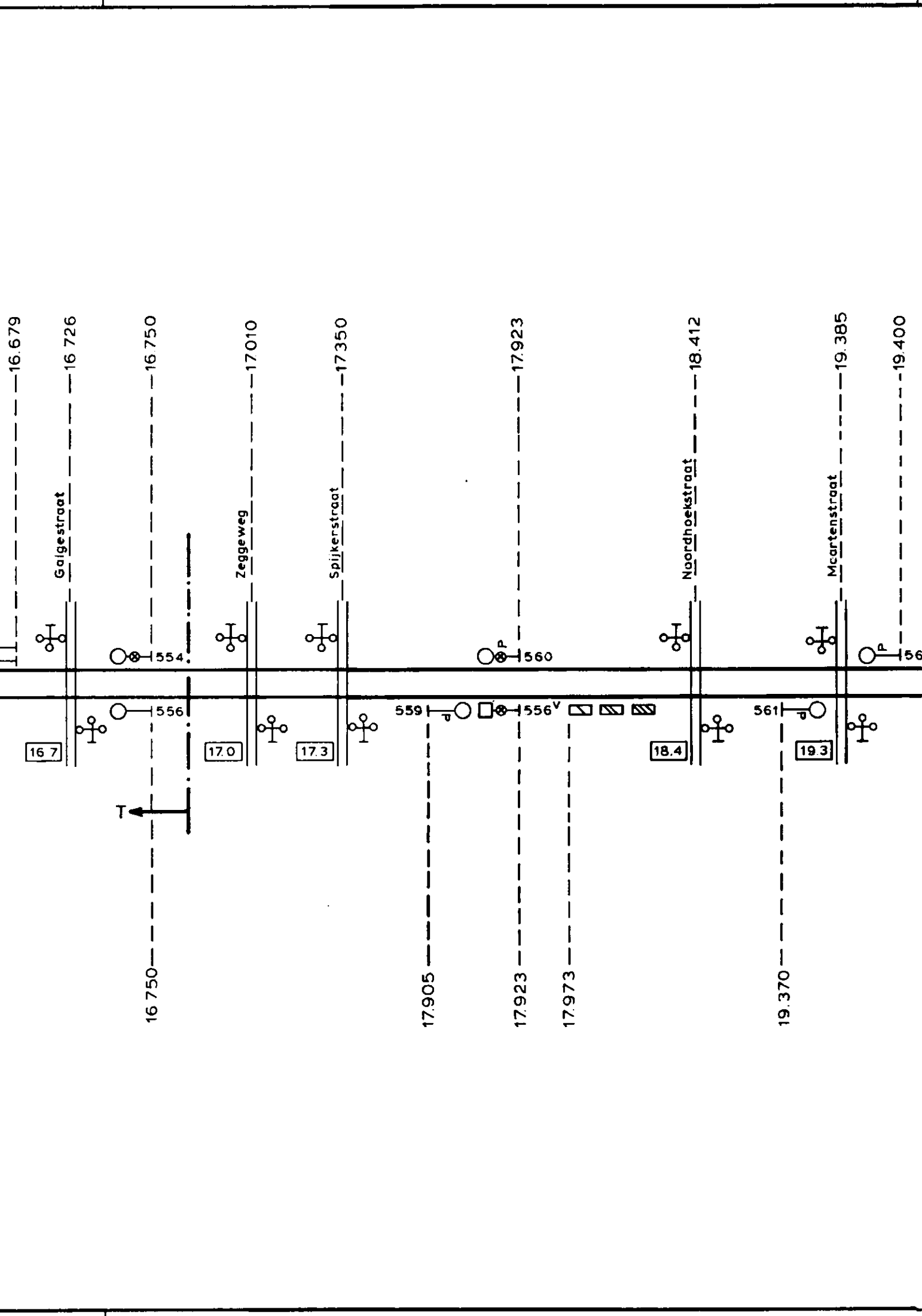

16.679

Galgestraat 16.726

16.750

Zeggeweg 17.010

Spijkerstraat 17.350

17.923

Noordhoekstraat 18.412

Mcartenstraat 19.385

19.400

16.7

17.0

17.3

18.4

19.3

T

556

554

559

560

556V

561

56

Oudenbosch

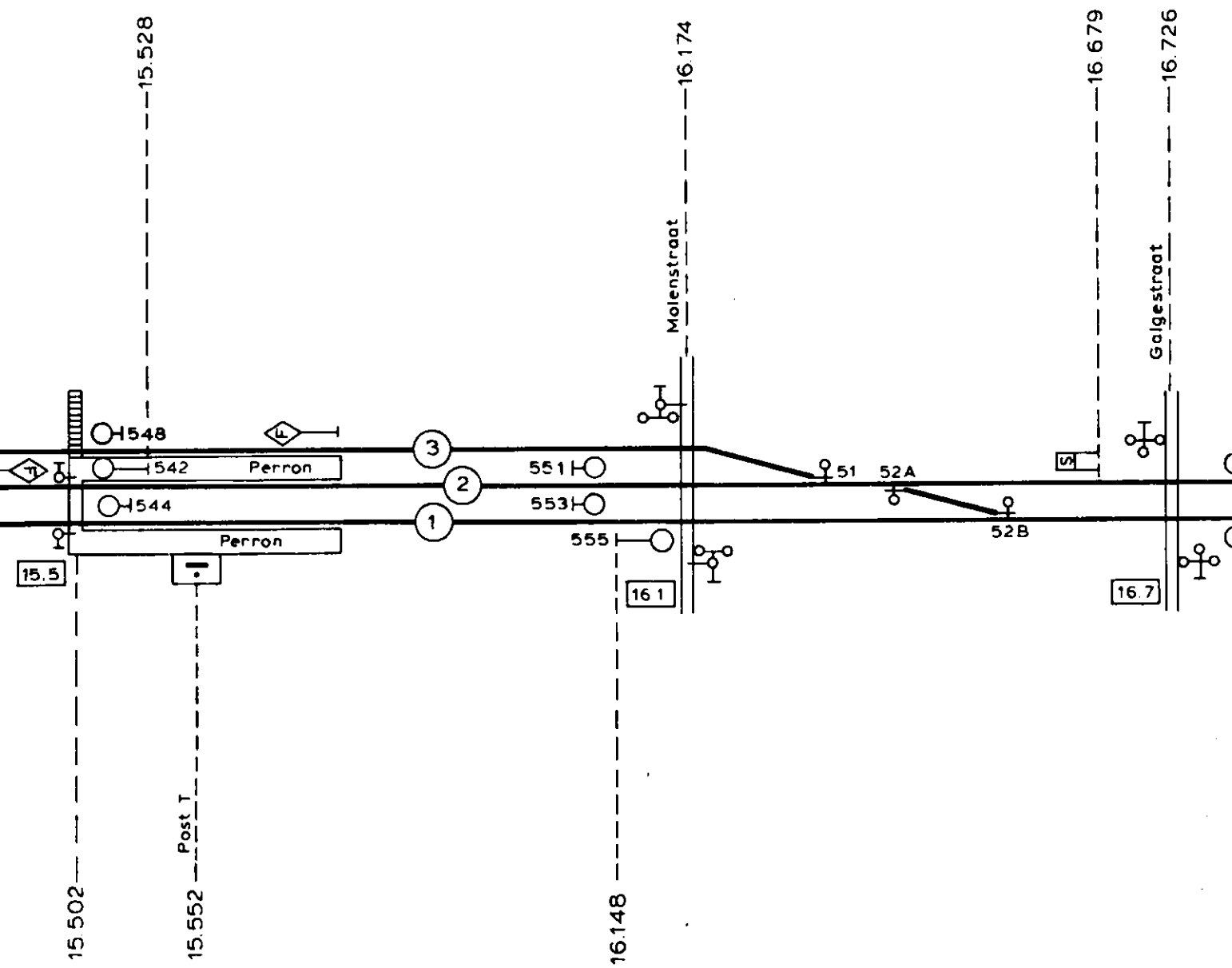
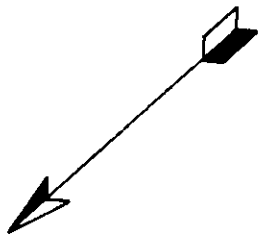

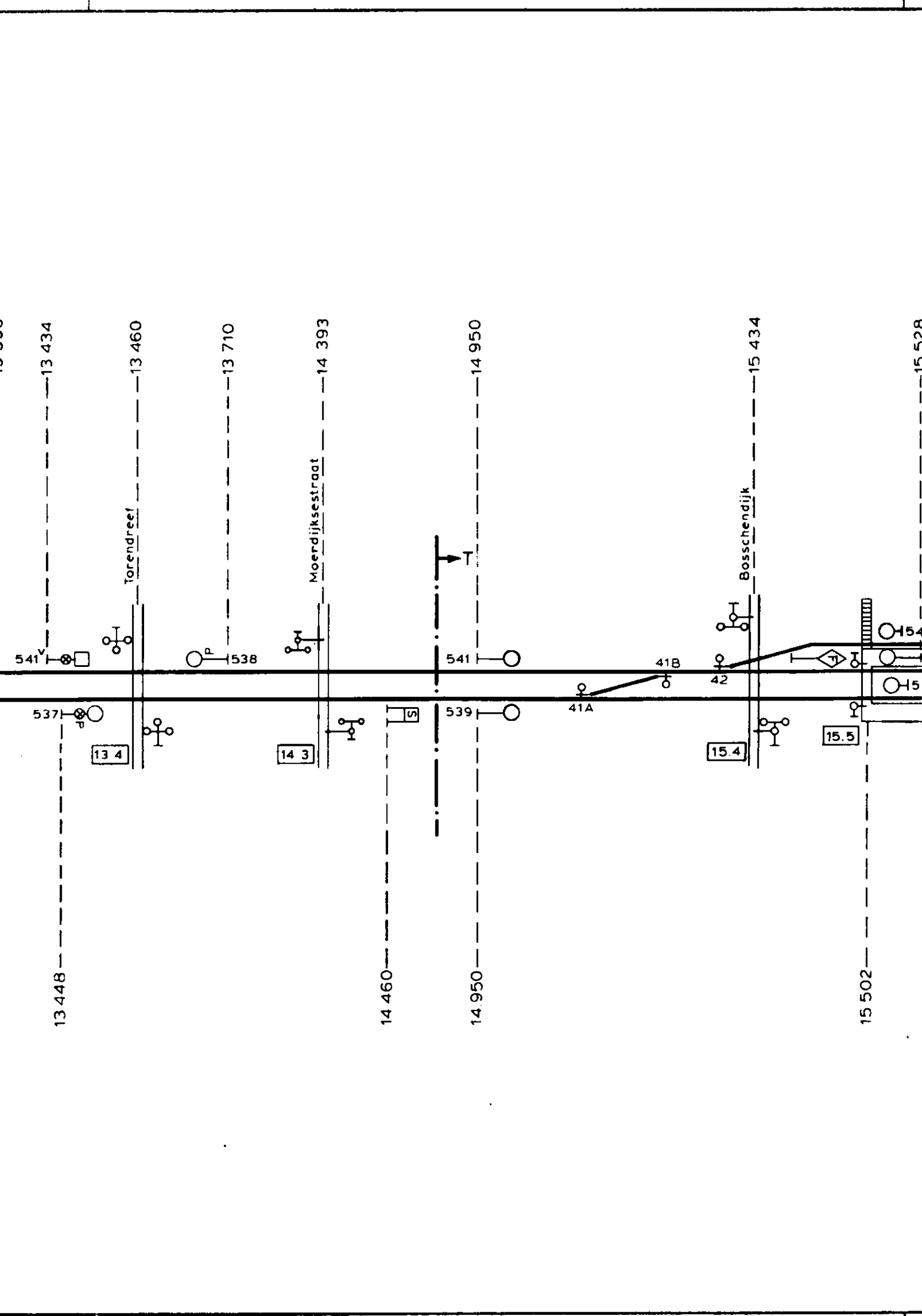

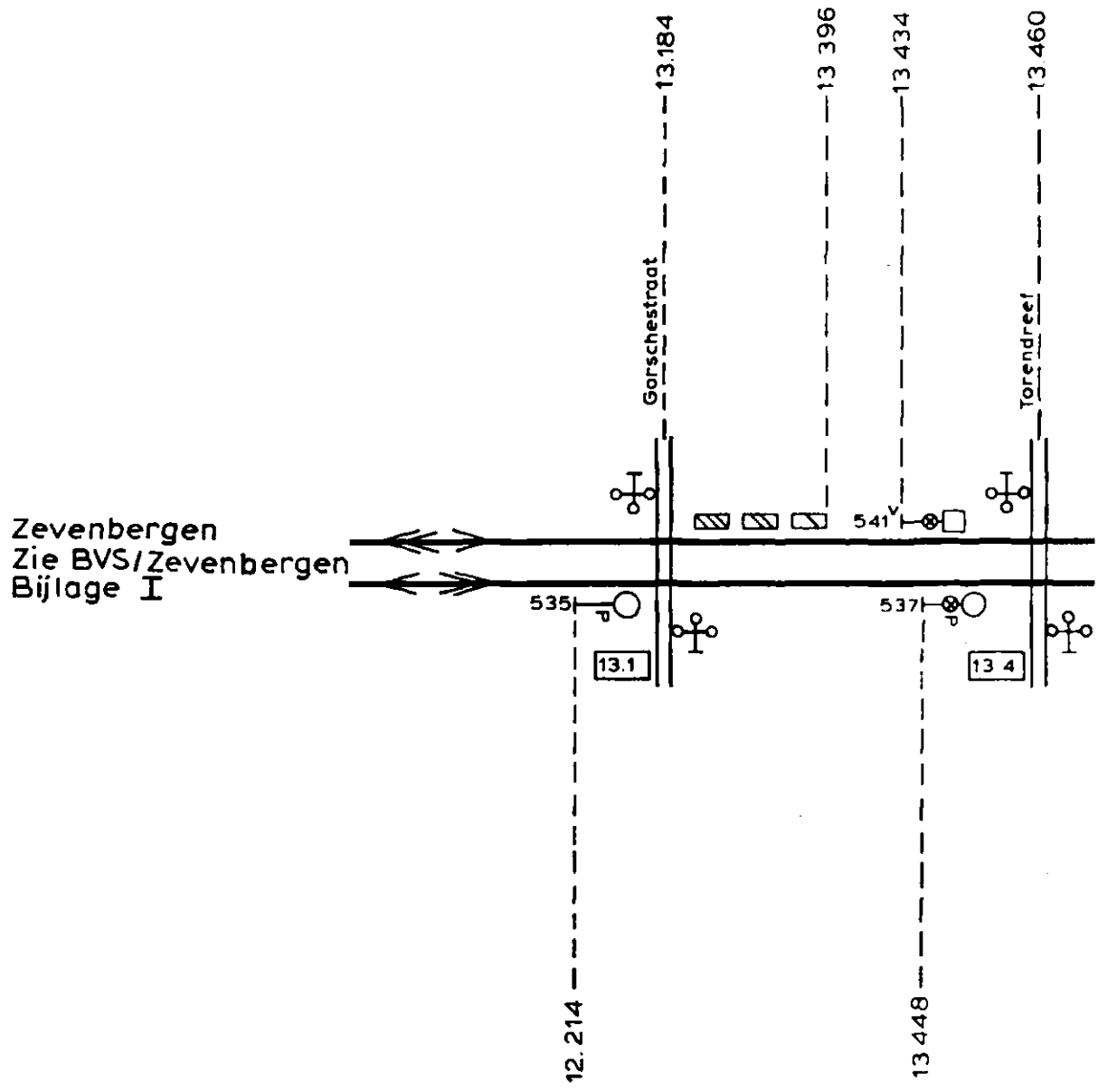

N.V. N E D E R L A N D S E S P O O R W E G E N

Bedieningsvoorschrift

voor

Oudenbosch

BVS/Odb

1983

1e WIJZIGINGSBLAD

Datum van ingang: 8 maart 1983

met de nieuwe bladen 9, 11A, 19A, 19B en Bijlage I)

- * Op de baanvakgedeelten Zevenbergen-Oudenbosch en Oudenbosch-Roosendaal is het bestaande blokstelsel aangevuld met de mogelijkheid beveiligd linkerspoor te rijden.
- * Het beginpunt van de treinaankondiging voor treinen van Zevenbergen RS is verplaatst van km 10.632 naar km 11.908.
- * In dienst zijn gesteld de cijferbakken van de seinen P537, 541^V, 554 en 556^V.
- * Opgebroken zijn:
 - "R"-bord (SR 302) en "VS"-bord t.h.v. wissel 41A;
 - "R"-bord (SR 302) en "VS"-bord t.h.v. wissel 52A;
 - "R"-bord (Sr 302) bij km 16.606.

Bladen 9, 11A, 19A, 19B en Bijlage I vervangen door Bijgevoegde nieuwe bladen en Bijlage.

Is 628/513/120/7/70234
C 5502/Odb

abv nr. 4891
Utrecht, 19 augustus 1983

N.V. N E D E R L A N D S E S P O O R W E G E N

Bedieningsvoorschrift
voor
Oudenbosch
BVS/Odb
1983
2e WIJZIGINGSBLAD

Datum van ingang: heden

(met nieuw blad 9)

* Op blad 9 is een nieuw punt "Wisselvrijmaking" opgenomen.

Blad 9 vervangen door bijgevoegd nieuw blad.

Ch Ep

Ch Is

Is 628/513/120/7/718575
C 5502/Odb
tel. 21 - 4683

abv nr 5942
Utrecht, 02-10-1987

N. V. N E D E R L A N D S E S P O O R W E G E N

Bedieningsvoorschrift
voor
Oudenbosch
BVS/Odb
1983
4^e WIJZIGINGSBLAD

Datum van ingang: heden

(Met nieuwe bladen 5, 7, 9, 11A en 11B)

- * De tekstbladen in het BVS zijn aangepast i.v.m. een nieuw tekstverwerkingsysteem.
- * Te Oudenbosch is sein 548 voorzien van een vertrekseinlicht.
- * Op blad 11B zijn enige correcties aangebracht.

De bladen 5, 7, 9, 11A en 11B vervangen door bijgevoegde nieuwe bladen.

Cpg Is 628,
A. Nuchelmans.

Par.:

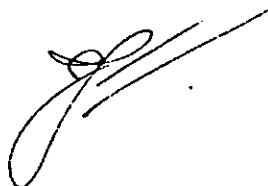

Is 628/513/120/7/723852
C 5502/Odb
tel. 21 - 4683

abv nr 5978
Utrecht, 11-12-1987

N. V. N E D E R L A N D S E S P O O R W E G E N

Bedieningsvoorschrift
voor
Oudenbosch
BVS/Odb
1983
5^e WIJZIGINGSBLAD

Datum van ingang: heden

(Met nieuw blad 15)

* Op het tableau is een lampje en een schakelaar
geplaatst t.b.v. storingsmelding in de voedingsspanning

Blad 15 vervangen door bijgevoegd nieuw blad.

Cpg Is 628,
A. Nuchelmans.

Par.:

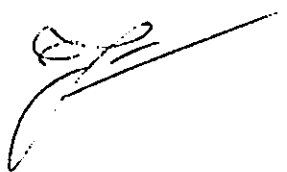

Is 628/513/120/7/812262
C 5502/Odb
tel. 21 - 4683

abv nr.6079
Utrecht, 08-07-1988

N.V. N E D E R L A N D S E S P O O R W E G E N

Bedieningsvoorschrift

voor

Oudenbosch

BVS/Odb

1983

6e WIJZIGINGSBLAD

Datum van ingang: Heden

(met nieuw blad 11B)

* Op blad 11B is een punt "Beperking rijweginstelling" opgenomen.

Blad 11B vervangen door bijgevoegd nieuw blad.

✓Cpg Is 628,

J. Lindenhof.

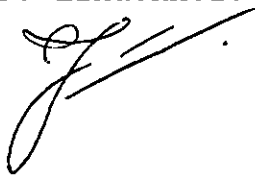
Par.: 

Is 628/7219999/817150
C 5502/Odb
tel. 21 - 4683

abv nr 6116
Utrecht, 07-10-1988

N.V. N E D E R L A N D S E S P O O R W E G E N

Bedieningsvoorschrift

voor

Oudenbosch

BVS/Odb

1983

7e WIJZIGINGSBLAD

(Datum van ingang: 01-11-1988)

(met nieuw blad 11B)

- * I.v.m. het treffen van een technische voorziening is het punt "Beperking rijweginstelling" vervallen.

Blad 11B vervangen door bijgevoegd nieuw blad.

✓cpg Is 628,
J. Lindenhof.
Par.:

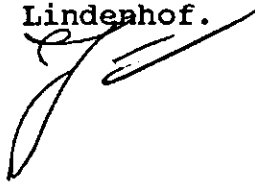

Is 628/X220100/916484

abv nr. 6348

C 5502/Odb

Utrecht, 10-11-1989

tel. 21 -4683

N.V. NEDERLANDSE SPOORWEGEN

Bedieningsvoorschrift

voor

Oudenbosch

1983

BVS/Odb

8e WIJZIGINGSBLAD

Datum van ingang: Heden

(met nieuw blad 11A)

* De aanduiding "+ stand" en "- stand" in dit BVS is gewijzigd in "RL stand" of "LL stand".

Blad 11A vervangen door bijgevoegd nieuw blad.

✓cpg Is 628,

J.Lindenhof

Par: 

N. V. N E D E R L A N D S E S P O O R W E G E N
GEVESTIGD TE UTRECHT

Bedieningsvoorschrift
voor Oudenbosch
BVS/Odb
1983

9e WIJZIGINGSBLAD
datum van ingang: 24-06-1992

Op het baanvak Zevenbergen-Oudenbosch wordt
op Km 14.395 AKI 14.3 vervangen door AHOB 14.3 .

Verwijderen:

Blad 11b alsmede Bijlage I.

Invoegen:

Blad 11b alsmede Bijlage I.

Abv nr. 192055
IB-TBS 1/RA
Tel. 21 - 4683
Fax. 030 - 357494